

INSTRUCȚIUNI DE FOLOSIRE

ÎNLOCUIREA MATERIALULUI ABSORBANT

Când se face înlocuirea pungilor: Durata de viață prevăzută pentru absorbantul de umiditate este de circa 6 luni.

Aceste timp se referă la o folosire standard a aparatului, poate deci varia în funcție de:

- Condițiile ambientale (temperatură și umiditate).
- Cantitatea de alimente prezente în mod normal în aparat.
- Frecvența deschiderii ușii.
- Frecvența congelării.

Totuși aceasta nu modifică instrucțiunile de folosire corectă și de funcționare a congelatorului și a dispozitivului absorbant. Se recomandă efectuarea la timp a înlocuirii pungilor uzate pentru a se evita o acumulare excesivă de zăpadă.

Operațiuni pentru înlocuirea pungilor:

Notă importantă: nu este necesar scoaterea din funcțiune a aparatului în timpul următoarelor operațiuni.

1. Scoateți dispozitivul absorbant din congelator și închideți aparatul.
2. Deschideți recipientul pentru pungă și scoateți pungile uzate (vezi paragraful "Instalarea dispozitivului").
3. Înlocuiți pungile uzate cu altele noi abia scoase din învelișul de protecție.
4. Puneți la loc dispozitivul absorbant în interiorul aparatului și închideți aparat

PRECAUȚIUNI ȘI SUGESTII

- Nu înghițiți materialul conținut în pungă.
- Dispozitivul absorbant de umiditate nu alterează conservarea alimentelor. În afară de aceasta materialul absorbant conținut în pungă nu este toxic și nu emană mirosuri sau substanțe nocive.
- Dispozitivul nu este prevăzut a fi folosit de copii sau de persoane cu handicap nesupravegheate.
- Funcționarea dispozitivului absorbant este garantată numai în cazul folosirii de pungă originale.
- Nu folosiți dispozitivul și materialul absorbant în alte scopuri decât cele prevăzute.
- Nu folosiți în aparat dispozitive sau materiale absorbante altele decât cele din dotare.
- Pungile uzate trebuie aruncate ca materiale neorganice și nu se pot refolosi în nici un fel.
- În cazul scurgerii materialului din pungă, scoateți dispozitivul din congelator și strângeți materialul ieșit afară. Înlocuiți punga de material absorbant strigată cu alta nouă. Puneți la loc dispozitivul în interiorul congelatorului pentru a se face din nou absorbirea de umiditate.
- Chiar dacă folosirea corectă a dispozitivului și înlocuirea materialului absorbant garantează o protecție îndelungată împotriva formării de zăpadă și deci se reduce necesitatea dezghețării, se recomandă oricum periodic să se efectueze un control a datelor de scadență a alimentelor, o reordonare a acestora și o curățenie generală a aparatului la interior.



cod. 5019 613 01211

GB

INSTRUCTIONS FOR USE

NEVER DEFROST

DESCRIPTION OF THE DEVICE

This freezer is equipped with Never-Defrost technology which avoids having to defrost the product. The humidity absorbing device prevents the formation of frost and reduces its build-up on the walls, to ensure optimum operation.

Operation of the device depends much on room conditions (humidity and temperature). Assuming the product is opened **on average** once a day, proper operation is guaranteed if the humidity in the room where the product is installed does not exceed the following values:

at 20 °C	max. relative humidity: 80%
at 25 °C	max. relative humidity: 65%
at 32 °C	max. relative humidity: 50%

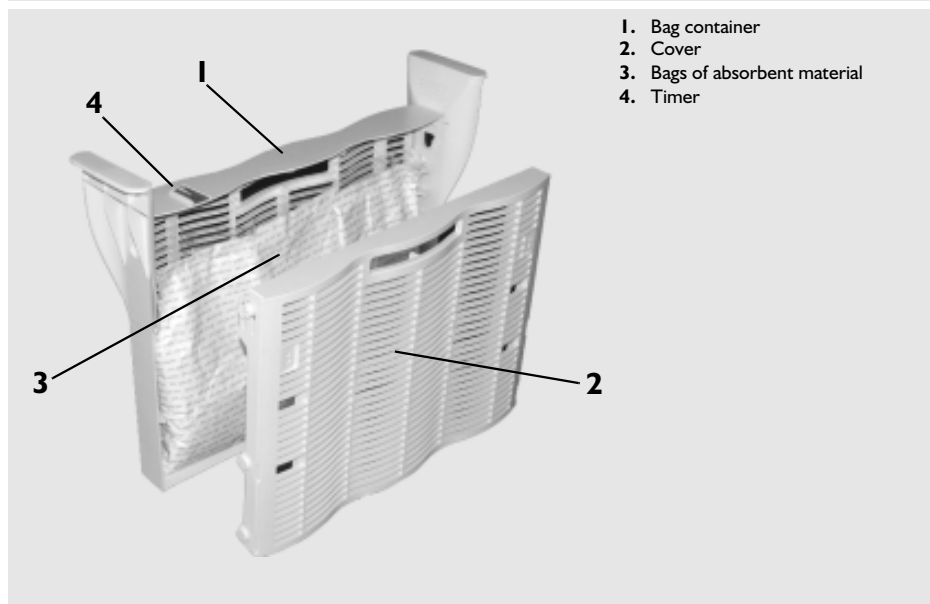

INSTRUCTIONS FOR USE

INSTALLING THE DEVICE

To install the absorber device, follow these instructions (make sure to read all the section before installing).

The product comes with a plastic bag containing:

- 3 aluminium bags with the bags of absorbent material inside.
- 1 timer, which indicates the 6 months' life of the device, to be activated on installation/replacing the bags.

Inserting bags:

• OPEN THE ALUMINIUM BAGS (DO NOT USE CUTTING TOOLS) AND REMOVE THE BAGS OF ABSORBENT MATERIAL.

• Put the bags inside the container, as indicated in **fig. 1**:

- Press inside the side openings (1) and slide the cover up (2).
 - Remove the cover (3).
 - Put the bags inside the container (making sure the material inside is evenly distributed).
 - Refit the cover (4).
 - Slide the cover down until hooked (5).
- Insert the container inside the product.
 - Start the product (see the section "Installation" in the product *Instructions for use*).

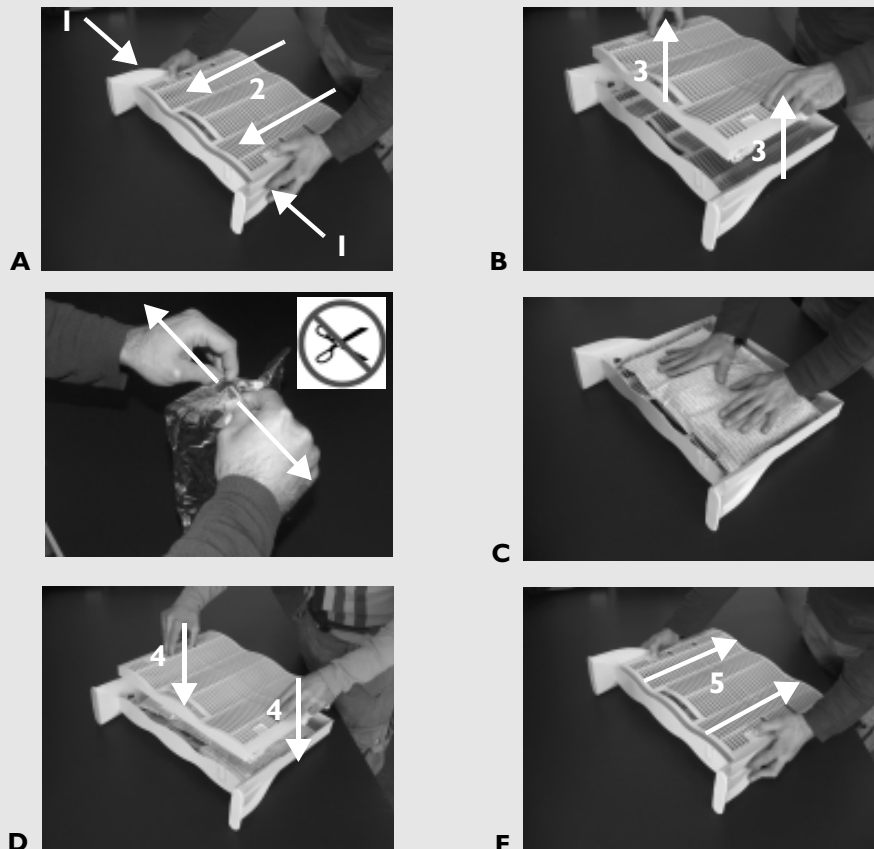

Fig. 1



INSTRUCȚIUNI DE FOLOSIRE

INSTALAREA DISPOZITIVULUI

Instalare timer:

- Activați timer-ul apăsând pe capsula de pe partea superioară (fig. 2).
- Introduceți-l în lăcașul corespunzător (fig. 3).

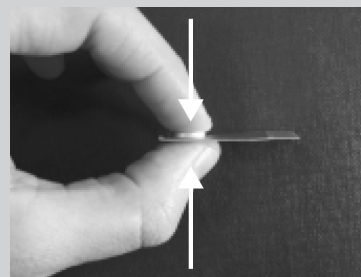
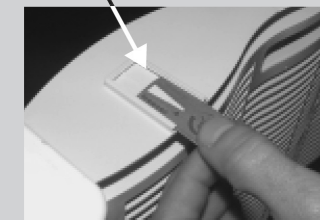

Fig. 2



Fig. 3



Odată activat timer-ul se recomandă ca acesta să fie ținut constant la interiorul aparatului în funcțiune pentru a garanta indicarea corectă a timpului. Indicarea timpului ce a trecut poate varia în funcție de temperatura la care se găsește timer-ul: indicația corectă de 6 luni se referă la -18°C (temperatura prezentă la interiorul congelatorului). Considerând că la o utilizare normală a aparatului temperatura internă poate suferi variații, precizia de indicare a timpului ce a trecut este de 6 luni +/- 20 zile.

FOLOSIREA DISPOZITIVULUI

Alimentele pot fi dispuse în orice punct al aparatului sau în sertarele din dotare, având grijă să nu se astupe fesurile existente pe dispozitivul absorbant. Dispozitivul absorbant previne formarea de zăpadă pe pereții aparatului și pe alimentele ce le conțin; totuși în următoarele cazuri acesta poate apărea:

- După ce aparatul a fost pus în funcțiune prima dată.
- După introducerea de alimente calde de congelat sau a unei cantități mari de alimente deja congelate.
- Ca urmare a unor deschideri repetate sau prelungite ale ușii.
- În cazul utilizării aparatului într-un mediu deosebit de cald sau de umed.

Acest fenomen nu reprezintă în nici un caz o funcționare proastă a aparatului, mai ales în ceea ce privește conservarea corectă a alimentelor care oricum garantată. Dispozitivul va absorbi în timp zăpada apărută.



INSTRUCȚIUNI DE FOLOSIRE

Pentru a instala dispozitivul absorbant respectați următoarele instrucțiuni (se recomandă citirea în întregime a paragrafului înainte de a face instalarea). Aparatul este livrat având în dotare o pungă de plastic ce conține:

- 3 pungi de aluminiu care au la interior pungile din material absorbant.
- 1 timer ce trebuie activat în momentul instalării/inlocuirii pungilor care indică cele 6 luni de durată a dispozitivului.

Introducerea pungilor:

• **DESCHIDEȚI PUNGILE DE ALUMINIU (NU UTILIZAȚI OBIECTE TĂIOASE) ȘI SCOATEȚI PUNGILE DIN MATERIAL ABSORBANT.**

• Introduceți pungile în interiorul recipientului urmând instrucțiunile din fig. 1:

A. Apăsăți în interiorul fesurilor laterale (1) și faceți să alunece capacul în sus (2).

B. Scoateți capacul (3).

C. Introduceți pungile în interiorul recipientului (fiți atenți ca materialul să fie uniform distribuit la interior).

D. Puneți la loc în poziția inițială capacul (4).

E. Faceți să alunece în jos capacul până se fixează (5).

• Puneți recipientul în interiorul aparatului.

• Puneți în funcțiune aparatul (vezi paragraful „Instalare” în Instrucțiuni de folosire a aparatului).

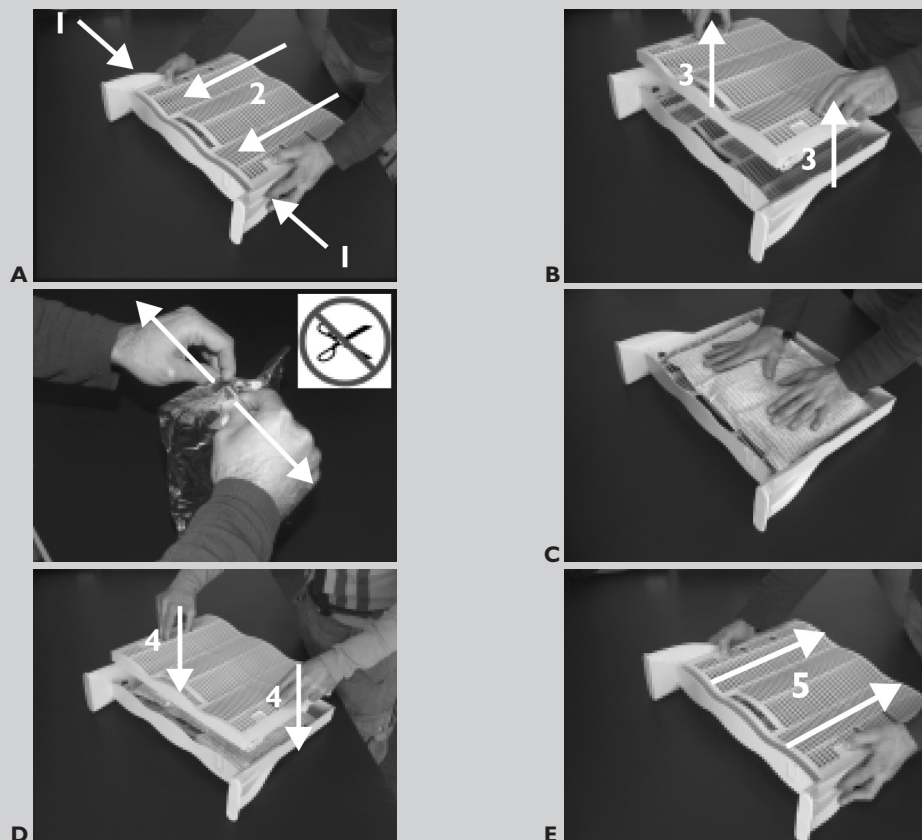

Fig. 1



GB

INSTRUCTIONS FOR USE

INSTALLING THE DEVICE

Timer installation:

- Activate the timer by pressing the cap on the top part (fig. 2).
- Insert it in the special seat (fig. 3).

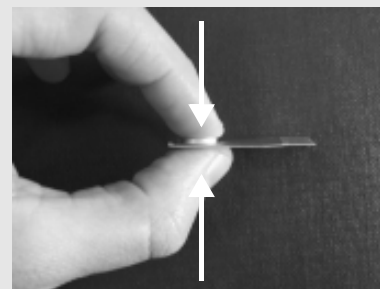

Fig. 2

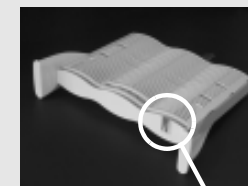
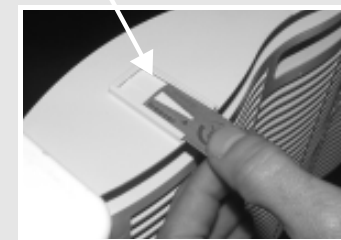

Fig. 3



Once activated, make sure to keep the timer constantly inside the product in operation, to guarantee a correct indication of the time elapsed.

Indication of the time elapsed can vary according to the temperature: correct indication of the 6 months refers to -18 °C (the temperature inside the freezer).

Considering that in normal use of the product the temperature inside can vary, the accuracy of the indication of time elapsed is 6 months +/- 20 days.

USE

Food can be arranged anywhere in the product or in the baskets provided, making sure not to obstruct the openings on the absorber device.

The absorber device prevents frost forming on the walls of the product and on the food contained in it; however, frost may form in the following cases:

- After the product is switched on the first time.
- As a result of the introduction of hot food for freezing or considerable quantities of already-frozen food.
- As a result of prolonged and frequent opening of the door.
- If the product is used in a particularly hot or humid place.

This phenomenon does not indicate malfunctioning of the product, in particular regarding correct preservation of the food, which is in any case guaranteed.

The device will eventually reabsorb the frost formed.



INSTRUCTIONS FOR USE

REPLACING ABSORBER MATERIAL

When replacing the bags:

The estimated life of the humidity absorber is approx. 6 months.

This time refers to standard use of the product, and can therefore vary according to:

- Room conditions (temperature and humidity).
- Amount of food normally present in the product.
- Frequency of door opening.
- Freezing frequency.

This, however, does not modify the instructions for correct use and operation of the freezer and the absorber device.

Make sure to promptly replace the depleted bags in order to prevent excessive build-up of frost.

Operations for replacing the bags:

NB: The product does not have to be switched off during the following operations.

1. Remove the absorber device from the freezer and close the product.
2. Open the bag-holder container and remove the used bags (see the section "Installing the device").
3. Replace the used bags with new ones just taken from the protective covering.
4. Refit the absorber device inside the product and close the same.

PRECAUTIONS AND GENERAL RECOMMENDATIONS

- Do not swallow the material contained in the bags.
- The humidity absorber device does not alter the preservation of food. Also, the absorbent material contained in the bags is not toxic and does not produce odours or harmful substances.
- The device is not intended for use by young children or the infirm without supervision.
- Operation of the absorber device is guaranteed only when original bags are used.
- Only use the device and absorbent material for their intended purpose.
- Do not use devices or absorbent materials different from those supplied in the product.
- The depleted bags must be disposed of as non-organic waste and not reused in any way.
- In case of spilling of material from the bags, remove the device from the freezer and collect the spilled material. Replace the damaged bag of absorber material with a new one. Put the device back inside the freezer to restore the absorption of humidity.

- Correct use of the device and replacing the absorbent material will guarantee prolonged frost protection, thus reducing the need to defrost. In any case, it is advisable to periodically check the food expiry dates, rearrange the food and carry out general cleaning of the product compartment.



RO

INSTRUCȚIUNI DE FOLOSIRE

NEVER DEFROST

DESCRIEREA DISPOZITIVULUI

Acest congelator este prevăzut cu tehnologia Never-Defrost care evită necesitatea decongelării aparatului.

Prin intermediul dispozitivului de absorbire a umidității se previne formarea de zăpadă și acumularea acesteia pe pereți pentru a garanta o funcționare optimă. Funcționarea dispozitivului depinde sensibil de condițiile ambientale (umiditate și temperatură) în care se găsește aparatul. Presupunând că aparatul se deschide în medie o dată pe zi, buna funcționare este garantată dacă umiditatea din încăperea în care este așezat aparatul nu depășește următoarele valori:

la 20°C	umiditate relativă maximă: 80%
la 25°C	umiditate relativă maximă: 65%
la 32°C	umiditate relativă maximă: 50%

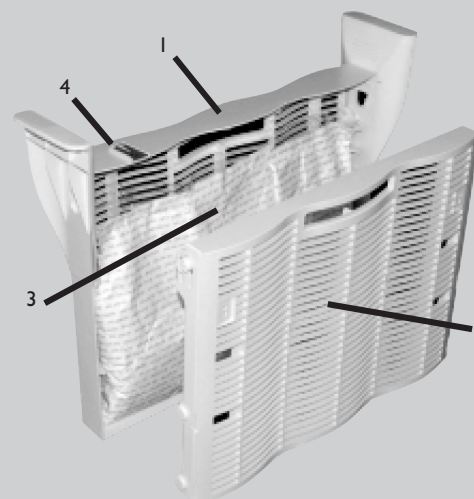

1. Recipient pentru pungi
2. Capac
3. Pungi din material absorbant
4. Timer



ИНСТРУКЦИИ ЗА УПОТРЕБА

СМЯНА НА АБСОРБИРАЩИЯ МАТЕРИАЛ

Кога да се извърши смяната на торбичките: Предвидената трайност на абсорбатора на влагата е около 6 месеца.

Това времетраене се отнася до стандартна употреба на изделието, следователно може да варира в зависимост от:

- Условищата на околната среда (температура и влага):
- Количеството храна, налице обикновено в изделието.
- Честотата на отваряне на вратата.
- Честотата на замразяване.

Все пак това не променя указанията за правилната употреба и функциониране на фризера и на абсорбиращия механизъм. Препоръчва се да се извършва навреме смяната на изхабените торбички, по такъв начин, че да се избегне прекаленото натрупване на скреж.

Операции за смяната на торбичките:

Важна забележка: не е нужно да изключвате тзделието при следните операции:

1. Извадете абсорбиращия механизъм от фризера и затворете изделието.
2. Отворете съда за торбичките и извадете използваните торбички (вижте параграфа «Инсталиране на механизма»).
3. Сменете използваните торбички с нови, още щом ги извадите от защитната обвивка.
4. Поставете отново абсорбиращия механизъм вътре в изделието и го затворете.

ПРЕДПАЗНИ МЕРКИ И ПРЕПОРЪКИ

- Не поглъщайте материала, съдържащ се в торбичките.
 - Абсорбиращият механизъм за влагата не променя съхранението на храните. Освен това, абсорбиращият материал, съдържащ се в торбичките, не е токсичен и не произвежда или не разпространява миризми или вредни вещества.
 - Механизмът не се предвижда за употребата от деца в ранна възраст или от болни хора без надзор.
 - Функционирането на абсорбиращия механизъм се гарантира само при употреба на оригинални торбички.
 - Не употребявайте абсорбиращия механизъм и материал за потребности, различаващи се от предвидената.
 - Не употребявайте абсорбиращи механизми или материали в изделието, различаващи се от доставените.
 - Изхабените торбички трябва да се изхвърлят като неорганични и неупотребяеми повторно отпадъци.
- При изпадането на материала от торбичките, извадете механизма от фризера и съберете изпадналия от торбичките материал. Сменете повредената торбичка за абсорбиращия материал с нова. Поставете отново механизма вътре във фризера, за да възстановите абсорбирането на влагата.
 - Въпреки, че коректната употреба на механизма и смяната на абсорбиращия материал гарантират продължителна защита от скреж и следователно намалят нуждата от обезскрежаване, съветваме Ви да извършвате все пак периодически контрол на срока за изтичане годността на храните, пренаареждане на същите и общо почистване на отделението на изделието.



PL

INSTRUKCJA UŻYTKOWANIA

NEVER DEFROST

OPIS URZĄDZENIA

Ten zamrażalnik wyposażony jest w technologię Never-Defrost, która pozwala uniknąć jego rozmrażania.

Za pomocą urządzenia pochłaniającego wilgotność zapobiega się powstawaniu szronu oraz redukuje się jego gromadzenie na ściankach, aby zapewnić najlepsze funkcjonowanie. Praca urządzenia zależy w dużym stopniu od warunków środowiskowych (wilgotność i temperatura), w których produkt się znajduje. Zakładając, że zamrażalnik będzie średnio otwierany raz na dzień, prawidłowe funkcjonowanie jest zagwarantowane, jeśli wilgotność pomieszczenia, w którym jest on zainstalowany nie przekracza niżej podanych wartości:

przy 20°C	Wilgotność względna maks.: 80%
przy 25°C	Wilgotność względna maks: 65%
przy 32°C	Wilgotność względna maks: 50%

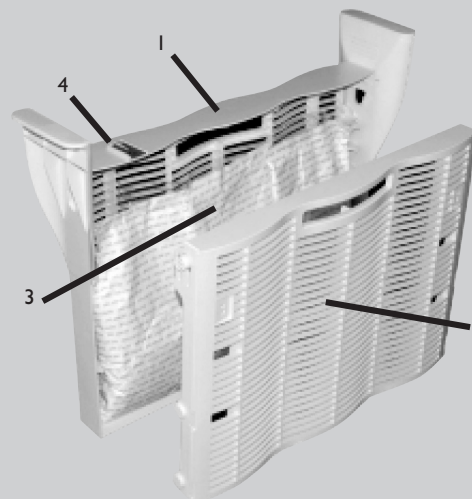

1. Pojemnik na woreczki
2. Pokrywa
3. Woreczki z materiałem pochłaniającym
4. Timer



INSTRUKCJA UŻYTKOWANIA

W celu zainstalowania pochłaniacza wilgoci, należy postępować według poniższych instrukcji (przed przystąpieniem do instalacji zaleca się przeczytanie całego paragrafu). Wraz z produktem dostarczona jest plastikowa koperta zawierająca:

- 3 aluminiowe opakowania zawierające woreczki z materiałem pochłaniającym.
- 1 timer do uruchomienia w momencie instalacji/wymiany woreczków, który wskazuje 6 miesięcy trwałości urządzenia.

Włożenie woreczków:

- OTWORZYĆ ALUMINIOWE OPAKOWANIA (NIE UŻYWAĆ PRZYRZĄDÓW TNĄCYCH) I WYJAĆ WORECZKI Z MATERIAŁEM POCHŁANIAJĄCYM.
- Włożyć woreczki do pojemnika według wskazówek na rys. 1:
 - A. Nacisnąć pośrodku bocznych szczelin (1) i przesunąć pokrywkę ku górze (2).
 - B. Wyjąć pokrywkę (3).
 - C. Włożyć woreczki do pojemnika (uważając, by materiał był jednolicie rozprowadzony).
 - D. Włożyć pokrywkę na miejsce (4).
 - E. Przesunąć pokrywkę w dół, aż do zahaczenia (5).
- Włożyć pojemnik do zamrażalnika.
- Uruchomić produkt (zob. par. „Instalacja” w Instrukcji obsługi produktu).

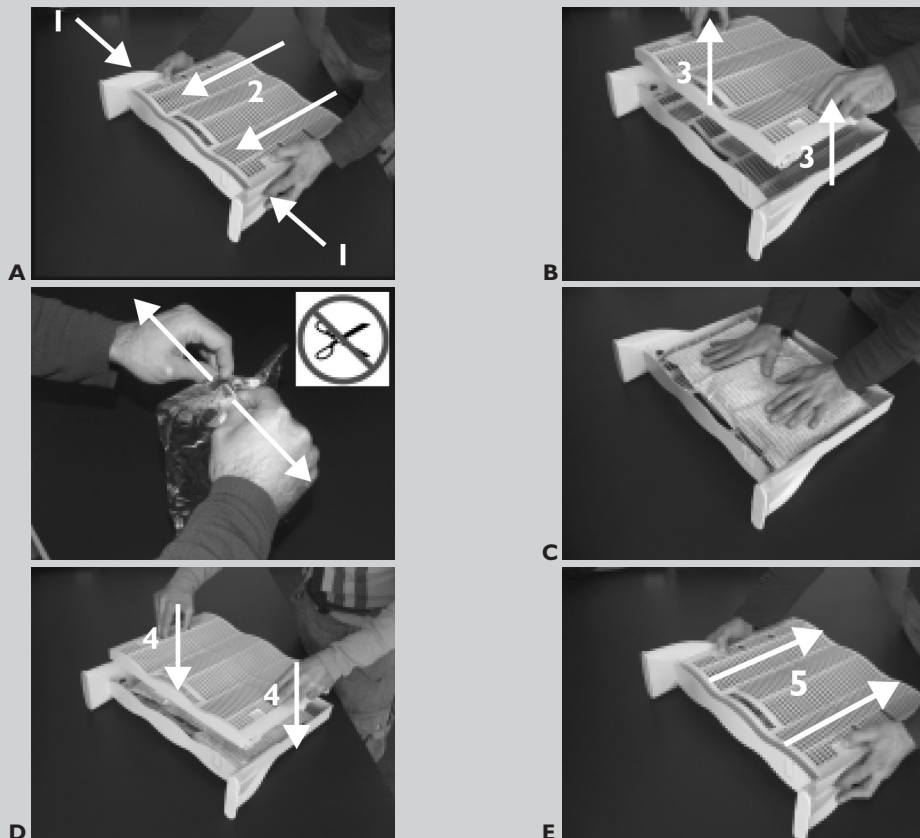

rys. 1



ИНСТРУКЦИИ ЗА УПОТРЕБА

ИНСТАЛИРАНЕ НА МЕХАНИЗМА

Инсталиране на таймера:

- Активирайте таймера, натискайки капсулата в горната част (фиг. 2).
- Поставете го в специалното му гнездо (фиг. 3).

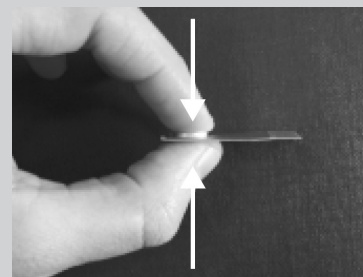

фиг. 2



фиг. 3

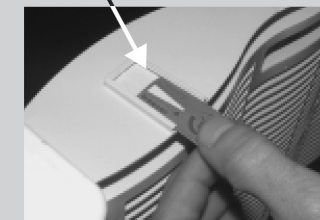

След активирането се препоръчва, таймерът вътре в уреда да се поддържа редовно в действие, за да се гарантира коректното указание на изтеклото време. Указанието на изтеклото време може да варира в зависимост от температурата, при която се намира таймерът: коректното указание от 6 месеца се отнася до -18°C (температурата вътре във фризера). Като се има предвид, че при обикновената употреба на изделието, вътрешната температура може да има промени, прецизността на указанието на изтеклото време е 6 месеца \pm 20 дни.

УПОТРЕБА НА МЕХАНИЗМА

Храните могат да се разположат в която и да част на изделието или в доставените кошове, като внимавате да не запушите отворите върху абсорбиращия механизъм. Абсорбиращият механизъм предотвратява образуването на скреж върху стените на изделието и върху храните в него, но все пак в следните случаи може да се образува скреж:

- След първото включване на изделието.
- При поставянето на топли храни за замразяване или при големи количества замразени вече храни.
- При продължителни или чести отваряния на вратата.
- При употреба на изделието в особено топла или влажна среда.

Това явление не представлява неправилно функциониране на изделието, по-специално що се отнася до правилното съхранение на храните, което е гарантирано. Механизмът ще абсорбира с течение времето появилия се скреж.



ИНСТРУКЦИИ ЗА УПОТРЕБА

За да инсталирате абсорбиращия механизъм, придържайте се към следните указания (препоръчваме Ви да прочетете целия параграф преди да започнете с инсталирането).

Заедно с изделието се доставя пластмасов плик, съдържащ:

- 3 алуминиеви плика с торбичките от абсорбиращ материал.
- 1 таймер за активиране в момента на инсталирането/смяната на торбичките, указващ 6-те месеца на трайност на механизма.

Поставяне на торбичките:

- **ОТВОРЕТЕ АЛУМИНИЕВИТЕ ПЛИКОВЕ (НЕ УПОТРЕБЯВАЙТЕ РЕЖЕЩИ ИНСТРУМЕНТИ) И ИЗВАДЕТЕ ТОРБИЧКИТЕ ОТ АБСОРБИРАЩ МАТЕРИАЛ.**
 - Поставете торбичките вътре в съда, следвайки указанията на фиг. 1:
 - A.** Натиснете вътре в страничните отвори (1) и плъзнете капака нагоре (2).
 - B.** Извадете капака (3).
 - Поставете торбичките вътре в съда (като внимавате материалът вътре да се разпредели равномерно).
 - **D.** Позиционирайте отново капака (4).
 - **E.** Плъзнете капака надолу докато се закачи (5).
- Поставете съда вътре в изделието.
- Задействайте изделието (вж. пар. «Инсталиране» в Указанията за Употреба на изделието).

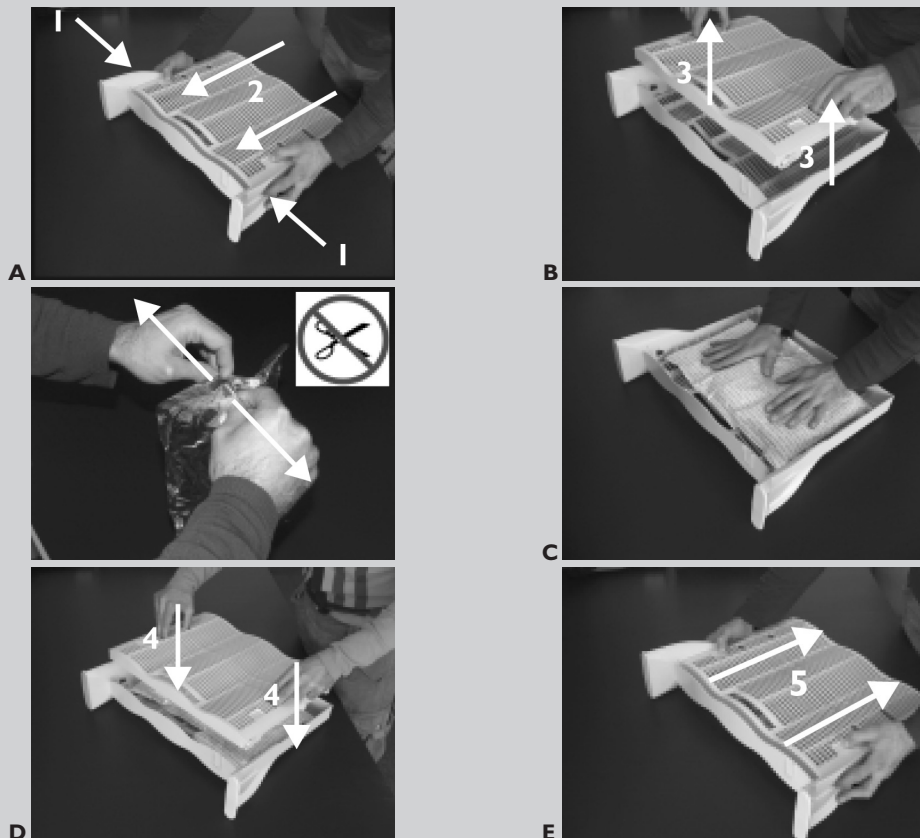

фиг. 1



INSTRUKCJA UŻYTKOWANIA

INSTALACJA URZĄDZENIA

Instalacja timera:

- Włączyć timer przez naciśnięcie wkładki znajdującej się na górnej części (rys.2).
- Włożyć go na swoje miejsce (rys.3).

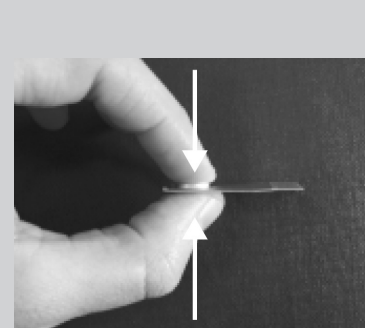

rys. 2



rys. 3

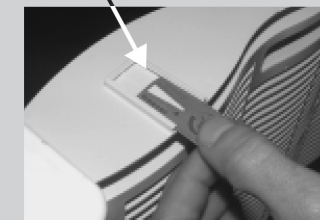

Po uruchomieniu timera należy go trzymać przez cały czas wewnątrz pracującego produktu, aby zapewnić prawidłowe wskazanie mijanego czasu.

Wskazanie mijanego czasu może się różnić w zależności od temperatury, w której timer się znajduje: prawidłowe wskazanie 6 miesięcy odnosi się do -18°C (temperatura obecna w zamrażalniku). Biorąc pod uwagę, że podczas normalnego używania produktu temperatura wewnętrzna może się zmieniać, dokładne wskazanie minionego czasu wynosi 6 miesięcy +/- 20 dni.

UŻYTKOWANIE URZĄDZENIA

Żywność może być rozmieszczona w obojętnie jakim miejscu produktu lub w koszkach należących do wyposażenia, lecz trzeba uważać, by nie zatykać szczelin obecnych na urządzeniu pochłaniającym. Urządzenie pochłaniające zapobiega tworzeniu się szronu na ściankach produktu i na znajdujących się w nim artykułach żywnościowych, jednak szron może się pojawić w następujących przypadkach:

- Po pierwszym włączeniu produktu.
- Po włożeniu ciepłej żywności do zamrożenia lub dużej ilości artykułów już zamrożonych.
- Wskuek przedłużonego i częstego otwierania drzwi.
- W przypadku używania produktu w pomieszczeniu szczególnie gorącym i wilgotnym.

To zjawisko nie oznacza jednak wadliwej pracy produktu, zwłaszcza jeśli chodzi o prawidłową konserwację żywności, która jest mimo tego zapewniona. Urządzenie z czasem pochłonie powstały szron.



INSTRUKCJA UŻYTKOWANIA

WYMIANA MATERIAŁU POCHŁANIAJĄCEGO

Kiedy dokonać wymiany woreczków: przewidziany czas trwania pochłaniacza wilgotności wynosi ok. 6 miesięcy.

Czas ten odnosi się do standardowego używania produktu, może się więc zmienić w zależności od:

- Warunków środowiskowych (temperatura i wilgotność).
- Ilości zazwyczaj obecnej w zamrażalniku żywności.
- Częstotliwości otwierania drzwi.
- Częstotliwości zamrażania.

Nie zmienia to jednak instrukcji w zakresie prawidłowej obsługi i funkcjonowania zamrażalnika oraz pochłaniacza wilgoci. Zaleca się dokonania w porę wymiany woreczków zużytych, aby uniknąć zbytecznego nagromadzenia szronu.

Operacje wymiany woreczków:

Ważna uwaga: nie jest konieczne wyłączenie zamrażalnika podczas wykonywania tych operacji.

1. Wyjąć pochłaniacz wilgoci z zamrażalnika i zamknąć go.
2. Otworzyć pojemnik zawierający woreczki i wyjąć woreczki zużyte (zob. paragraf „Instalacja urządzenia”).
3. Wymienić zużyte woreczki na nowe, dopiero co wyjęte z opakowania zabezpieczającego.
4. Z powrotem umieścić pochłaniacz wilgoci wewnątrz zamrażalnika i ponownie go zamknąć.

ŚRODKI OSTROŻNOŚCI I ZALECENIA

- Nie połknąć materiału zawartego w woreczkach.
- Urządzenie pochłaniające wilgotność nie zmienia konserwacji żywności. Ponadto, materiał zawarty w woreczkach nie jest toksyczny i nie wytwarza ani nie wydzielają zapachów lub szkodliwych substancji.
- Urządzenie nie nadaje się do użytku przez małe dzieci, ani przez osoby niepełnosprawne bez dozoru.
- Funkcjonowanie urządzenia pochłaniającego zagwarantowane jest tylko przy użyciu woreczków oryginalnych.
- Nie używać urządzenia i materiału pochłaniającego do celów innych niż przewidziane.
- Nie używać w zamrażalniku urządzeń lub materiałów pochłaniających innych od dostarczonych wraz z wyposażeniem.
- Woreczki zużyte muszą być traktowane jako odpady nieorganiczne i w żaden sposób nie używane ponownie.
- W przypadku wysypania się materiału z woreczków wyjąć urządzenie z zamrażalnika i zebrać wysypany materiał. Wymienić uszkodzony woreczek na nowy. Ponownie umieścić urządzenie wewnątrz zamrażalnika, aby przywrócić pochłanianie wilgotności.
- Chociaż prawidłowe stosowanie urządzenia oraz wymiana materiału pochłaniającego zapewniają przedłużoną ochronę przed szronem, a więc redukują konieczność odszraniania, to jednak zaleca się okresową kontrolę daty przydatności do spożycia żywności, uporządkowanie żywności oraz czyszczenie ogólnej komory zamrażalnika.



BG

ИНСТРУКЦИИ ЗА УПОТРЕБА

NEVER DEFROST

ОПИСАНИЕ НА МЕХАНИЗМА

Фризерът е оборудван с технология «Never-Defrost», чрез която се избягва размразяването на изделието.

Чрез механизма за абсорбиране на влагата се предотвратява образуването на скреж и се намаля натрупването му върху стените, за да се гарантира оптималното функциониране. Функционирането на механизма зависи значително от условията на околната среда (влага и температура), в която се намира изделието. Предполагайки, че уредът се отваря един път на ден, доброто функциониране се гарантира, ако наличната влага в помещението, в което е инсталирано изделието, не превишава долу указаните стойности:

при 20°C	макс. относителна влага: 80%
при 25°C	макс. относителна влага: 65%
при 32°C	макс. относителна влага: 50%

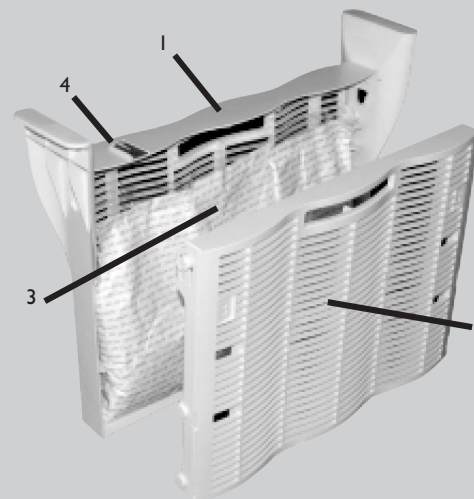

1. Съд за торбичките
2. Капак
3. Торбички от абсорбиращ материал
4. Таймер



HASZNÁLATI UTASÍTÁS

A PÁRAMEGKÖTŐ ANYAG CSERÉJE

Mikor szükséges a tasakok cseréje: A páramegkötő anyag körülbelül 6 hónapon át marad hatékony.

Ez az időtartam a fagyasztó standard használatára vonatkozik, de az alábbi tényezők befolyásolhatják:

- Környezeti viszonyok (hőmérséklet és páratartalom).
- A fagyasztóba normál esetben behelyezett élelmiszerek mennyisége.
- Az ajtónyitások gyakorisága.
- A fagyasztások gyakorisága.

Mindez nem érinti a fagyasztó és a páramegkötő eszköz helyes használatára és működésére vonatkozó utasításokat. A túlzott mértékű zúzmaraképződés elkerülése érdekében ajánlott a páramegkötő tasakok rendszeres cseréje.

A páramegkötő tasakok cseréjének menete:

Fontos tudnivaló: az alábbi műveletek elvégzéséhez nincs szükség a fagyasztó kikapcsolására.

1. Vegye ki a fagyasztóból a páramegkötő eszközt és csukja vissza a fagyasztó ajtaját.
2. Nyissa fel a tasakdobozt és emelje ki a használt tasakokat (lásd „Az eszköz üzembe helyezése” című részt).
3. A tasakok helyébe tegyen a védőcsomagolásból frissen kivett új tasakokat.
4. Tegye vissza a páramegkötő eszközt a fagyasztó belsejébe és csukja vissza a fagyasztó ajtaját.

FIGYELMEZTETÉSEK ÉS JAVASLATOK

- Tilos lenyelni a tasakok tartalmát.
 - A páramegkötő eszköz nem módosítja az élelmiszerek eltarthatóságát. Emellett a tasakokban levő páramegkötő anyag nem mérgező, továbbá nem termel vagy bocsát ki magából ártalmas szagokat vagy anyagokat.
 - A páramegkötő eszközt nem használhatják kisgyermekek vagy felügyelet nélküli beteg személyek.
 - A páramegkötő eszköz működése csak eredeti tasakok használata mellett garantált.
 - A páramegkötő eszköz és anyag csak rendeltetésszerű módon használható.
 - Tilos a fagyasztóban a tartozékként adottaktól eltérő páramegkötő eszközöket vagy anyagokat alkalmazni.
 - Az elhasznált tasakokat a nem szerves hulladékokhoz hasonló módon kell elhelyezni és semmilyen módon nem szabad újrafelhasználni.
- Ha kifolyna a tasakok tartalma, vegye ki a páramegkötő eszközt a fagyasztóból és szedje össze a kifolyt anyagot. A megsérült tasak helyére tegyen új tasakot. Helyezze vissza a fagyasztó belsejébe a páramegkötő eszközt, hogy ott ismét elláthassa páramegkötő feladatát.
 - A páramegkötő készülék helyes használata és a tasakok cseréje ugyan tartós védelmet garantál a zúzmara ellen és így csökkenti a leolvasztás szükségességét, de így is ajánlatos rendszeresen elvégezni az élelmiszerek szavatossági idejének ellenőrzését, a élelmiszerek átrendezését és a fagyasztó belsejének általános tisztítását



CZ

NÁVOD K POUŽITÍ

NEVER DEFROST

POPIS ZAŘÍZENÍ

Tato mraznička je vybavena technologií Never-Defrost, která zabraňuje tomu, že není třeba spotřebič odmrazovat.

Pomocí zařízení na pohlcování vlhkosti se předchází vzniku námrazy a snižuje se její vrstvení na stěnách, aby tak byla zajištěna optimální činnost spotřebiče. Činnost zařízení je značně závislá na podmínkách prostředí (vlhkosti a teplotě), v nichž se spotřebič nachází. Za předpokladu, že budete otvírat spotřebič jednou za den, bude správná činnost zaručena tehdy, jestliže vlhkost v místnosti, v níž je spotřebič instalován, nebude vyšší než následující uvedené hodnoty:

při 20°C	max. relativní vlhkost: 80%
při 25°C	max. relativní vlhkost: 65%
při 32°C	max. relativní vlhkost: 50%

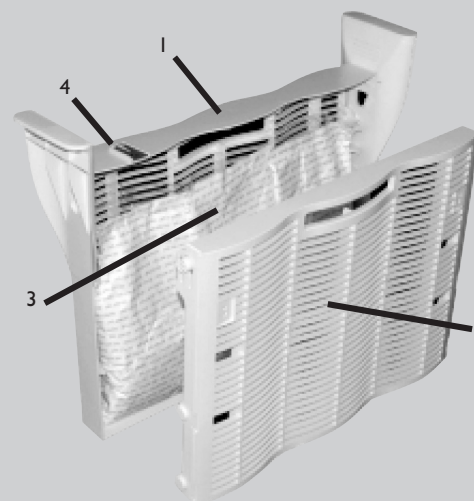

1. Nádoba na sáčky
2. Víko
3. Sáčky ze savého materiálu
4. Časovač



NÁVOD K POUŽITÍ

Při provádění instalace pohlcovacího zařízení se řiďte podle následujících pokynů (doporučujeme, abyste si před instalací přečetli celý oddíl). Ve vybavení spotřebiče je dodán sáček z umělé hmoty, který obsahuje:

- 3 hliníkové sáčky uvnitř vyložené sáčky ze savého materiálu.
- 1 časovač, který se nastaví při instalaci/výměně sáčků a který označuje 6-ti měsíční životnost zařízení.

Vložení sáčků:

- **OTEVŘETE HLINÍKOVÉ SÁČKY (NEPOUŽÍVEJTE OSTRÉ NÁSTROJE) A VYJMĚTE SÁČKY ZE SAVÉHO MATERIÁLU.**
- Vložte sáčky do nádoby podle pokynů znázorněných na obrázku 1:
 - A.** Stiskněte vnitřek bočních otvorů (1) a posouvejte víko směrem nahoru (2).
 - B.** Odstraňte víko (3).
 - C.** Vložte sáčky do nádoby (dejte pozor, aby uvnitř obsažený materiál byl rovnoměrně rozmístěn).
 - D.** Nasadte znovu víko na své místo (4).
 - E.** Posouvejte víko dolů až na doraz (5).
- Vložte nádobu do spotřebiče.
- Uvedte spotřebič do chodu (viz oddíl "Instalace" uvedený v Návodu k použití spotřebiče).

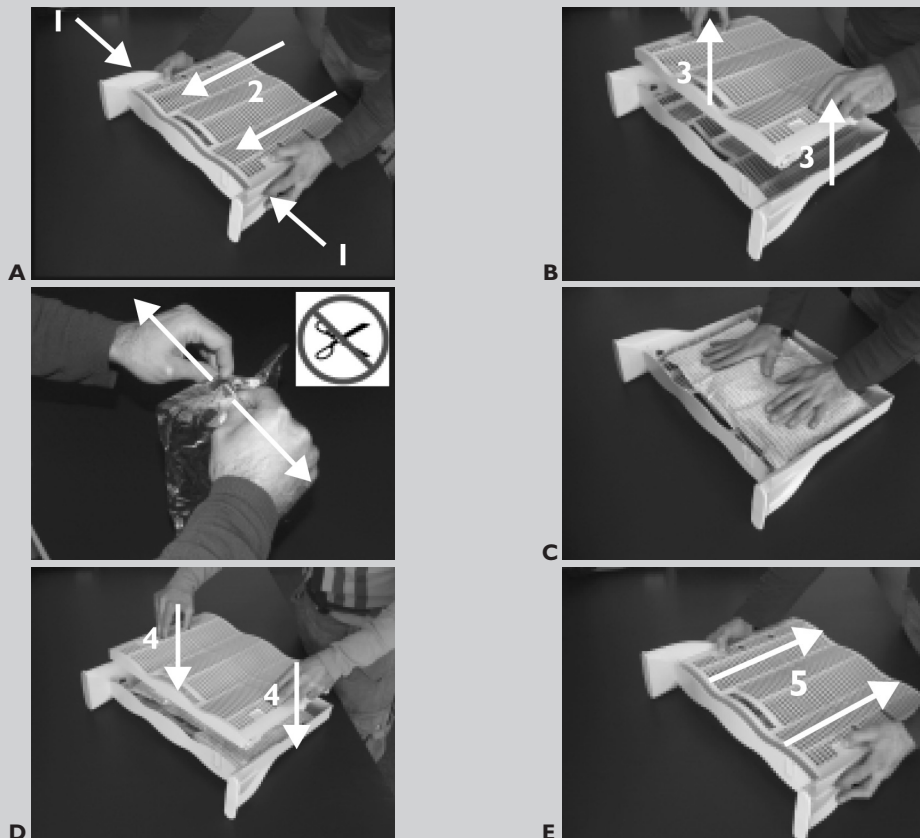

obr. 1



HASZNÁLATI UTASÍTÁS

AZ ESZKÖZ ÜZEMBE HELYEZÉSE

Az időzítő üzembe helyezése:

- Az időzítő aktiválásához nyomja meg a felső részen található kapcsolót (2. ábra).
- Tegye helyére az időzítőt (3. ábra).

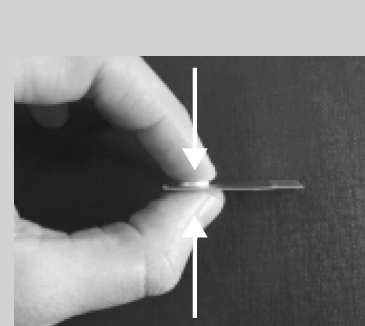

2. ábra



3. ábra

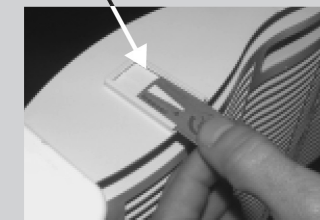

Az aktiválást követően fontos, hogy az időzítő mindig a fagyasztó belsejében legyen, mert csak így garantálható az eltelt idő pontos kijelzése. Az eltelt idő kijelzése az időzítő környezetének hőmérsékletétől függően változó lehet: a 6 hónapos időtartam helyes kijelzése -18°C (vagyis a fagyasztó belsejében uralkodó) hőmérséklet esetén biztosított. Mivel a fagyasztó normál használata során a belső hőmérséklet mutathat bizonyos mértékű szórást, így az eltelt idő kijelési pontossága 6 hónap \pm 20 nap.

AZ ESZKÖZ HASZNÁLATA

Az élelmiszerek bárhova tehetők a fagyasztóban vagy a tartozékként adott kosarakban, de ügyelni kell a páramegkötő eszköz oldalréseinek szabadon tartására. A páramegkötő eszköz ugyan megakadályozza azt, hogy zúzmara képződjön a fagyasztó falain és a készülékben tárolt élelmiszereken, az alábbi esetekben mégis képződhet zúzmara:

- A fagyasztó első bekapcsolása után.
- Ha meleg ételt tesznek be fagyasztani vagy ha nagymennyiségű, már fagyott élelmiszert helyeznek be a fagyasztóba.
- Ha sokáig vagy gyakran van nyitva a fagyasztó ajtaja.
- Ha a fagyasztót különösen meleg vagy nedves helyen használják.

Ez a jelenség egyébként nem jelenti a fagyasztó meghibásodását, különösen ami az élelmiszerek megfelelő tárolását illeti, mert az garantált. Idővel az eszköz megköti az ilyenkor képződött zúzmarát.



HASZNÁLATI UTASÍTÁS

A páramegkötő eszköz üzembe helyezésénél tartsa be az alábbi előírásokat (a művelet megkezdése előtt ajánlatos a teljes fejezetet elolvasni). A fagyasztóhoz tartozékként adott műanyagtartó tartalma a következő:

- 3 db alumíniumtartó, amelyek a páramegkötő tasakokat tartalmazzák.
- 1 db időzítő, amelyet az üzembe helyezés / tasakcsere alkalmával kell aktiválni és amely az eszköz 6 hónapos élettartamát jelzi.

A tasakok behelyezése:

• NYISSA FEL AZ ALUMÍNIUMTARTÓKAT (EHHEZ NE HASZNÁLJON ÉLES TÁRGYAKAT) ÉS VEGYE KI A PÁRAMEGKÖTŐ TASAKOKAT.

• Az 1. ábra utasításait betartva helyezze be a tasakokat a tasakdobozba:

A. Nyomja be az oldalrészeket (1) és csúsztassa felfelé a fedelet (2).

B. Emelje ki a fedelet (3).

C. Helyezze be a tasakokat a tasakdobozba (ügyelve arra, hogy a tasakokban levő anyag eloszlása egyenletes legyen).

D. Tegye vissza a fedelet a helyére (4).

E. Csúsztassa lefelé a fedelet, egészen annak beakadásáig (5).

• Helyezze be a tasakdobozt a fagyasztóba.

• Indítsa el a fagyasztót (lásd a fagyasztó használati útmutatójának „Üzembe helyezés” című részét).

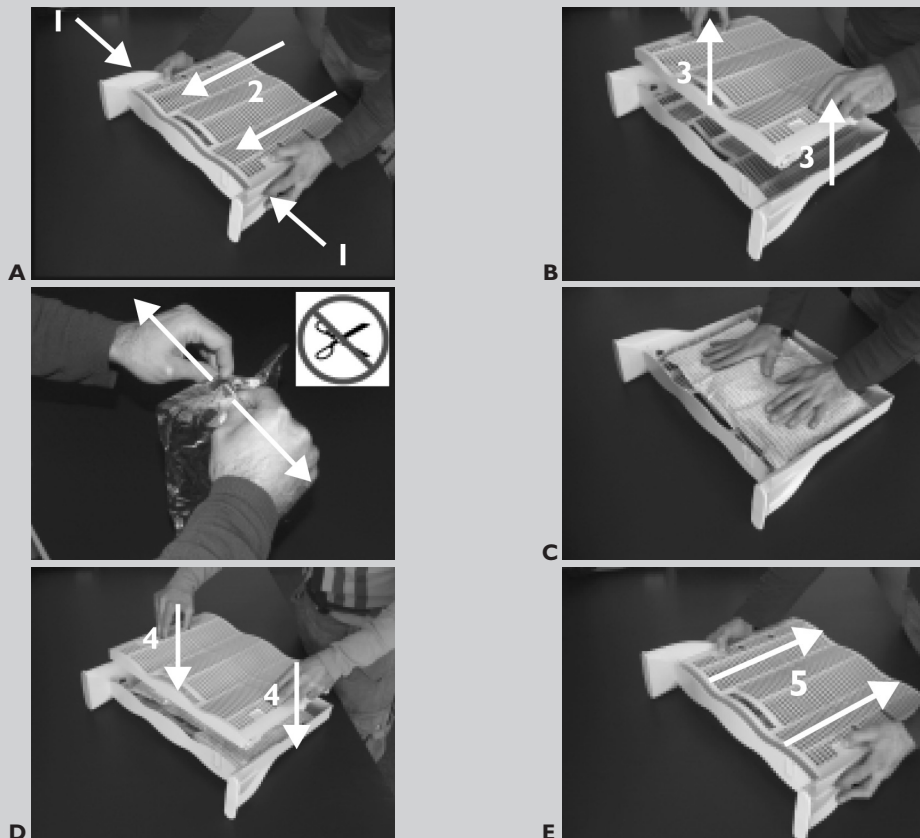

1. ábra



NÁVOD K POUŽITÍ

INSTALACE ZAŘÍZENÍ

Instalace časovače:

- Časovač uveďte do chodu stisknutím kapsle v horní části (obr. 2).
- Zasuňte ho do příslušných drážek (obr. 3).

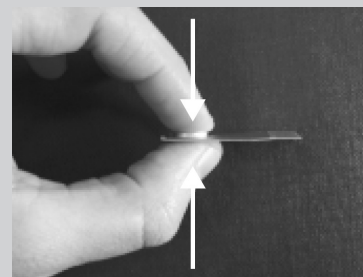

obr. 2



obr. 3

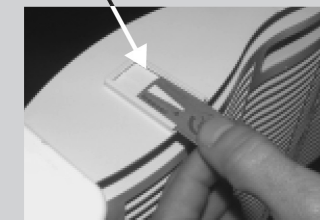

Doporučujeme, abyste časovač po uvedení do chodu nechali nastálo uvnitř fungujícího spotřebiče, aby tak zaručoval správné označení uplynulého času. Označení uplynulého času se může měnit v závislosti na teplotě, v níž se časovač nachází: správné označení 6 měsíců se vztahuje na teplotu -18°C (teplota uvnitř mrazničky). Vzhledem k tomu, že při normálním používání spotřebiče se může vnitřní teplota měnit, pak přesné označení uplynulého času je 6 měsíců +/- 20 dnů.

POUŽITÍ ZAŘÍZENÍ

Potraviny mohou být umístěny v kterékoli části spotřebiče nebo v košících dodaných ve vybavení, přičemž dejte pozor, abyste neucpali otvory na pohlčovacím zařízení. Pohlčovací zařízení zabraňuje vzniku námrazy na stěnách spotřebiče a na potravinách v něm uložených, nicméně k utvoření námrazy může dojít v následujících případech:

- Po prvním zapnutí spotřebiče.
- Po vložení teplých potravin určených ke zmrazení, nebo v důsledku příliš velkého množství již zmrazených potravin.
- Pokud byly dveře mrazničky na dlouho a často otvírány.
- V případě použití spotřebiče v obzvláště teplém nebo vlhkém prostředí.

Tento jev však neznamená nesprávnou činnost spotřebiče; především správné uchování potravin je v každém případě zaručeno. Zařízení vzniklou námrazu časem znovu pohltlí.



NÁVOD K POUŽITÍ

VÝMĚNA SAVÉHO MATERIÁLU

Kdy provést výměnu sáčků: Předpokládaná životnost pohlcovače vlhkosti je přibližně 6 měsíců. Tato doba se vztahuje na standardní použití spotřebiče, může se tedy měnit v závislosti na:

- Podmínkách prostředí (teplotě a vlhkosti).
- Množství potravin, normálně uchovávaných ve spotřebiči.
- Častosti otevírání dveří.
- Častosti zmrazování.

Toto nicméně nemění pokyny k správnému použití a činnosti mrazničky a pohlcovacího zařízení. Doporučujeme, abyste prováděli výměnu opotřebovaných sáčků včas, čímž zabráníte příliš velkému navrstvení námrazy.

Postup při výměně sáčků:

Důležitá poznámka: při provádění následujících úkonů není nutné vypnout spotřebič.

1. Vyměňte pohlcovací zařízení z mrazničky a zavřete ji.
2. Otevřete nádobu na sáčky a odstraňte opotřebované sáčky (viz oddíl "Instalace zařízení").
3. Vyměňte opotřebované sáčky za nové, které jste právě vyjmuli z ochranného obalu.
4. Vložte znovu pohlcovací zařízení do spotřebiče a zavřete ho.

POKYNY A UPOZORNĚNÍ

- Nepolykejte materiál obsažený v sáčcích.
 - Zařízení na pohlcování vlhkosti nezhoršuje uchování potravin. Kromě toho savý materiál obsažený v sáčcích není toxický a nezpůsobuje nebo nerozšiřuje pachy nebo škodlivé látky.
 - Zařízení není určeno k používání dětmi nebo nemocnými osobami bez dozoru.
 - Činnost pohlcovacího zařízení je zaručena pouze při používání originálních sáčků.
 - Nepoužívejte zařízení a savý materiál k jiným účelům, než ke kterým jsou určeny.
 - Ve spotřebiči nepoužívejte jiné zařízení nebo savý materiál než ty, které byly dodány ve vybavení.
 - Opotřebované sáčky musí být odstraněny jako neorganické odpadky a nesmějí být žádným způsobem znovu použity.
 - V případě úniku materiálu ze sáčku vyjměte zařízení z mrazničky a zachyťte uniklý materiál. Vyměňte poškozený sáček ze savého materiálu za nový. Vložte zařízení zpět do mrazničky, aby se znovu obnovilo pohlcování vlhkosti.
- I když správné použití zařízení a výměna savého materiálu zaručují dlouhodobou ochranu proti tvoření námrazy a tudíž snižují nutnost odmrazování, přesto doporučujeme, abyste pravidelně kontrolovali trvanlivost potravin, znovu je uspořádali a prováděli všeobecné čištění boxu mrazničky.



H

HASZNÁLATI UTASÍTÁS

NEVER DEFROST

AZ ESZKÖZ BEMUTATÁSA

A beépített Never-Defrost technológiának köszönhetően a fagyasztót nem kell többé leolvasztani. A páramegkötő eszköz segítségével elkerülhető a zúzmarra képződése és csökkenthető annak a falakon felgyülemelő mennyisége, ami az optimális működés garanciáját adja. Az eszköz működését jelentős mértékben befolyásolják az adott környezet viszonyai (páratartalom és hőmérséklet). A jó működés azt feltételezve garantálható, hogy a fagyasztó ajtaját naponta átlagosan egyszer nyitják ki, amennyiben a fagyasztó elhelyezésére szolgáló helyiség páratartalma nem haladja meg az alábbi értékeket:

20°C-ig	relatív páratartalom max. 80%
25°C-ig	relatív páratartalom max. 65%
32°C-ig	relatív páratartalom max. 50%

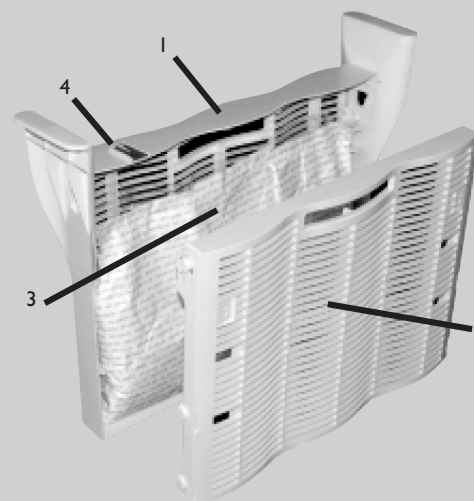

1. Tasakdoboz
2. Fedél
3. Páramegkötő tasakok
4. Időzítő



NÁVOD NA POUŽITIE

VÝMENA ABSOPRČNÉHO MATERIÁLU

Kedy je nutné vymeniť vrecká: predpokladaná životnosť absorpčného materiálu je približne 6 mesiacov.

Tento časový úsek sa vzťahuje na štandardné používanie mrazničky a preto sa môže meniť v závislosti od podmienok nasledovne uvedených:

- Podmienky prostredia (teplota a vlhkosť).
- Množstva potravín za normálnych okolností v mrazničke.
- Od počtu od početnosti otvárania dverí.
- Od početnosti zmrazovania.

Napriek tejto skutočnosti sa nemenia pokyny správneho používania a fungovania mrazničky a absorpčného zariadenia vlhkosti. Doporučuje sa ale po uplynutí životnosti absorpčného materiálu bez odkladu vymieňať vrecká, aby sa predišlo nadmernému nahromadeniu námrazy.

Postup pri výmene vreciek:

Dôležité upozornenie: počas operácií nasledovne uvedených vypnutie mrazničky nie je nutné.

1. Vytiahnite absorpčné zariadenie z mrazničky a zatvorte mrazničku.
2. Otvorte nádobku uloženia vreciek a vytiahnite z nej použité vrecká (pozri článok "Inštalácia absorpčného zariadenia").
3. Akonáhle vytiahnete vrecká zo svojho obalu vložte ich na miesto uloženia vytiahnutých použitých vreciek.
4. Vložte absorpčné zariadenie dovnútra mrazničky a zatvorte ju.

BEZPEČNOSTNÉ OPATRENIA A RADY

- Zákaz jedenia materiálu, ktorý je vo vreckách.
 - Absorpčné zariadenie vlhkosti nemá vplyv na uskladnenie potravín. Okrem toho nie je jedovatý a nepáchne a nie je zdrojom pachov alebo jedovatých látok.
 - Absorpčné zariadenie nemajú používať invalidné osoby, alebo malé deti.
 - Fungovanie absorpčného zariadenia je zaručené iba pri používaní originálnych vreciek.
 - Nepoužívajte zariadenie alebo absorpčný materiál pre iné používanie ako to pre ktoré bolo určené.
 - V mrazničke nepoužívajte absorpčné zariadenia alebo absorpčné materiály iného druhu ako tie, ktoré boli dodané s príslušenstvom.
 - Vrecká s ukončenou životnosťou sa nedávajú do organického odpadu a nesmú sa v žiadnom prípade už používať.
- V prípade ak absorpčný materiál prederaví vrecko, vytiahnite absorpčné zariadenia z mrazničky von a vyspaný materiál odstráňte. Vymeňte poškodené vrecko za nové. Vložte absorpčné zariadenie do mrazničky a po určitom čase námraza zmizne.
 - V každom prípade aj keď je používanie absorpčného zariadenia a výmena vreciek s absorpčným materiálom je správna a preto zaručujú dlhú dobu nevzniknutie námrazy a s tým spojené zníženie potreby odmrazovania mrazničky, sa napriek tomu sa doporučuje periodické kontrolovanie dátumov trvanlivosti jedál ako aj ich poukladanie a úplné vyčistenie mrazničky.



SK

NÁVOD NA POUŽITIE

NEVER DEFROST

POPIS ZARIADENIA

Táto mraznička je vybavená technológiou Never-Defrost čím sa znižuje potreba jej častého odmrazovania.

Pomocou absorpčného zariadenia vlhkosti sa zabraňuje vytváranie námrazy a zmenší jej hromadenie na stenách mrazničky a s tým sa zaručí jeho optimálna prevádzka. Prevádzka zariadenia závisí značne od podmienok prostredia v ktorom je umiestnený spotrebič pracuje (vlhkosť a teplota). Ak predpokladáme, že mraznička sa otvára priemerne raz za deň, jej dobrá prevádzka je zaručená ak vlhkosť v miestnosti v ktorej je umiestnený spotrebič neprekračuje hodnoty nasledovne uvedené:

pri 20°C	relatívna vlhkosť max: 80%
Pri 25°C	relatívna vlhkosť max: 65%
pri 32°C	relatívna vlhkosť max: 50%

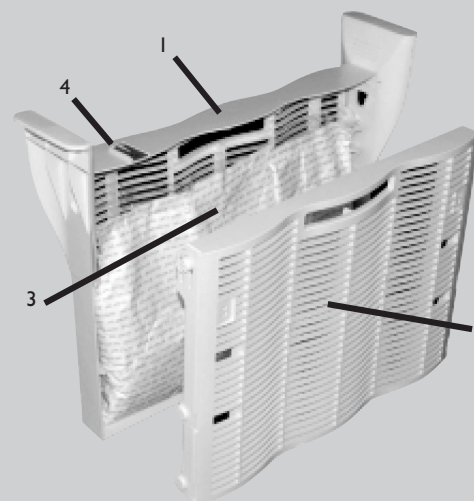

1. Nádobka na vrecká
2. Vrchnák
3. Vrecká s absorpčným materiálom
4. Časovač



NÁVOD NA POUŽITIE

Pri inštalovaní absorpčného zariadenia dodržujte montážne inštrukcie nasledovne uvedené (pred montovaním si prečítajte obsah celého článku). Súčasťou výbavy zariadenia je aj umelohmotné vrecko s nasledovným obsahom:

- 3 hliníkové vrecká s absorpčným materiálom.
- 1 časovač ktorý sa musí zapnúť v momente vloženia/výmeny vreciek a na ktorom je uvedené, že má životnosť 6 mesiacov.

Vloženie vreciek:

- OTVORTE HLINÍKOVÉ VRECKÁ (NEPOUŽÍVAJTE REZACIE NÁSTROJE) A VYTIAHNITE Z NICH ABSOPRČNÝ MATERIÁL.
- Vložte vrecká do zariadenia podľa inštrukcií obr. 1:
 - A. Potlačte dovnútra bočných otvorov (1) aby sa vrchnák uvoľnil smerom dohora (2).
 - B. Vytiahnite vrchnák (3).
 - C. Vložte vrecká dovnútra nádoby (pričom dávajte pozor aby vrecká s absorpčným materiálom boli vo vnútri rovnomerne rozložené).
 - D. Vložte na svoje miesto vrchnák (4).
 - E. Stlačte vrchnák smerom dole až kým nezapadne do osadenia(5).
- Vložte nádobu do vnútra spotrebiča.
- Spustíte mrazničku do činnosti (pozri článok "Inštalácia" a Návod na používanie mrazničky).

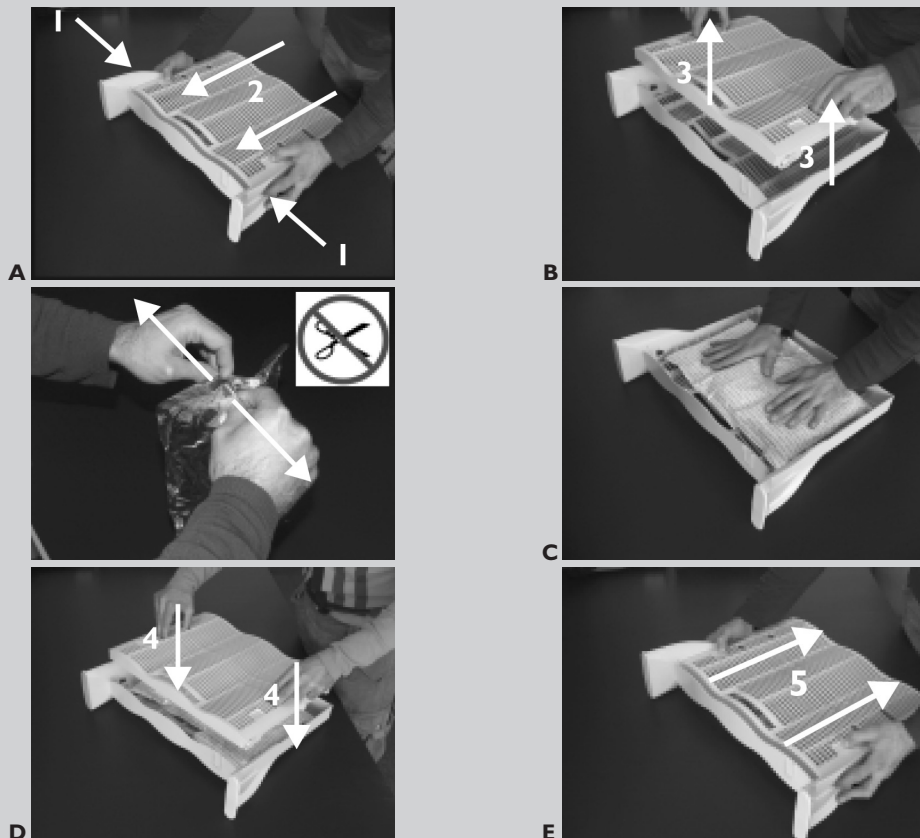

obr. 1



NÁVOD NA POUŽITIE

INŠTALÁCIA ABSOPRČNÉHO ZARIADENIA

Inštalácia časovača:

- Spustíte časovač stlačením kapsule ktorá je umiestnená na jeho hornej strane (obr. 2).
- Vložte ho do svojho osadenia (obr. 3).

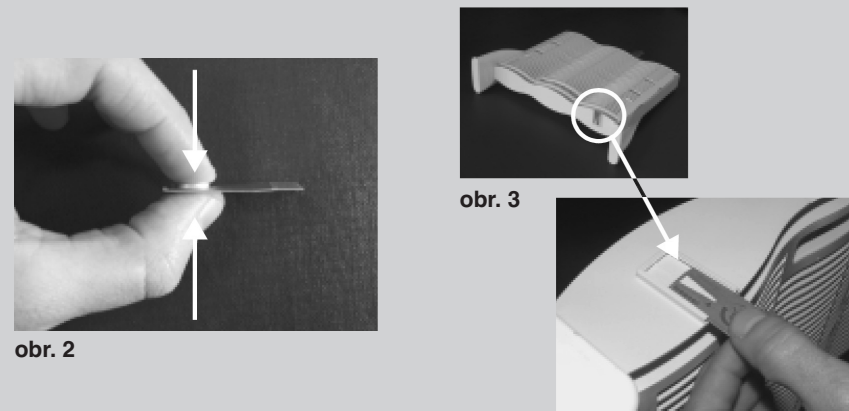

obr. 2

obr. 3

Po spustení časovača sa doporučuje, aby ostal vždy uložený vo vnútri mrazničky, aby sa zaručilo správne meranie časového úseku uplynutého času. Ukazovanie uplynutého časového úseku sa môže zmeniť v závislosti od teploty prostredia v ktorom sa časovač nachádza: správne odmeranie uplynutia 6 mesiacov je pri teplote -18°C (jedná sa o teplotu, ktorá je vo vnútri mrazničky). Ak si uvedomíme, že pri normálnom používaní vnútorná teplota mrazničky sa môže meniť, preto je presnosť merania uplynutého času 6 mesiacov ± 20 dní.

POUŽÍVANIE ZARIADENIA

Potraviny sa môžu uskladňovať v akomkoľvek mieste mrazničky alebo v košoch jej príslušenstva, pričom je ale nutné dávať pozor aby sa nimi neupchali otvory, ktoré sú na adsorpčnom zariadení. Absorpčné zariadenie vlhkosti má za úlohu zabraňovať vytváranie námrazy na stenách mrazničky a na potravinách, ktoré sú v nej uskladnené, napriek tomu sa námraza môže vytvoriť v nasledovne uvedených prípadoch:

- Po prvom spustení mrazničky do prevádzky.
- V prípade ak do mrazničky boli vložené teplé jedlá alebo nadmerné množstvo zmrazených potravín.
- Ak následok častých otváraní dverí a alebo na dlhú dobu.
- V prípade mraznička sa používa vo veľmi teplej a vlhkej miestnosti alebo veľmi vlhkej.

Vzniknutie tohto javu ale neznamená zlé fungovanie mrazničky hlavne čo sa týka správneho uskladnenia potravín, nakoľko ich neporušenosť je zaručená. Absorpčné zariadenie vlhkosti časom pohltí vytvorenú námrazu.

