



OVLÁDACÍ PANEĽ

DIGITÁLNÍ DISPLEJ

Na displeji se zobrazuje 24-hodinový formát hodin a symboly ukazatelů.

<< **BUTTON** umožňuje návrat do předchozí části nastavovacího postupu, chcete-li toto nastavení změnit ještě před spuštěním pečení.

TLAČÍTKO STOP

Krátkým stisknutím vypnete nebo obnovíte jakoukoli funkci trouby.

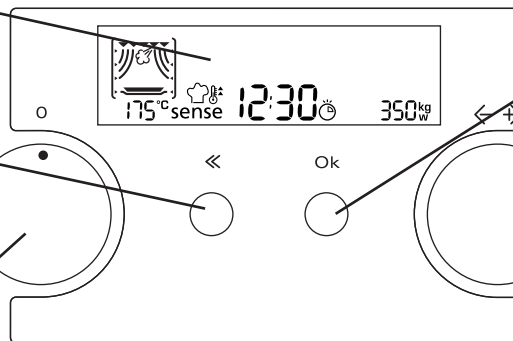

Tlačítko OK umožňuje potvrzení volby a automatický přechod k dalšímu nastavení, které je nutné provést před spuštěním vaření.

TLAČÍTKO RYCHLÝ START

Použijte ke spuštění vaření nebo k zapnutí funkce Rychlý start.



POMOCÍ PŘEPÍNAČE FUNKCÍ MŮŽETE VOLIT MEZI RŮZNÝMI FUNKCEMI.

POLOHA PŘEPÍNAČE	FUNKCE	POPIS
KLIDOVÝ STAV		24-hodinový formát hodin, prázdný displej a kuchyňský časovač
MIKROVLNY		Vaření a ohřívání pouze s mikrovlnami
ASISTOVANÝ REŽIM	Volba automatického režimu	Vaření podle nabídky
NASTAVENÍ	Jazyk, hodiny, zvonění, kontrast a jas	Změna různých nastavení
RYCHLÉ ROZMRAZOVÁNÍ		Rychlé rozmrazování
AUTOMATICKÝ OHŘEV		Automatické ohřívání
SPECIÁLNÍ	Udržování v teple	Udržení teploty jídel
	Kynutí těsta	Kynutí vypracovaného těsta
PEČIVO	Pečivo	
	Pečivo + mikrovlny	
HORKÝ VZDUCH	Horký vzduch	Pečení moučnicků s horkým vzduchem
	Horký vzduch + mikrovlny	Pečení masa s horkým vzduchem + mikrovlnami
GRIL	Gril	Zhnědnutí pouze s grilem
	Gril + mikrovlny	Vaření s grilem a mikrovlnami
	Turbogril	Grilování
	Turbogril + mikrovlny	Vaření s grilem a mikrovlnami
KONVEKČNÍ OHŘEV	Konvekční ohřev	
	Konvekční ohřev + mikrovlny	
RYCHLÝ PŘEDOHŘEV		Předehřátí prázdné trouby před použitím horkého vzduchu

NASTAVOVACÍ OVLADAČ SLOUŽÍ K SEŘÍZENÍ RŮZNÝCH NASTAVENÍ.

FUNKCE	OTOČENÍM NASTAVÍTE
Klidový stav (nulová poloha)	Kuchyňský časovač
Mikrovlny	Mikrovlnný výkon a doba pečení
Nastavení	Jazyk, hodiny, zvonění, kontrast a jas
Asistovaný režim	Kategorie potravin, třída potravin, váha, množství, stupeň vaření a doba.
Rychlé rozmrazování	Kategorie potravin, váha a stupeň vaření
Automatický ohřev	Kategorie potravin, váha a stupeň vaření
Udržení teploty	Doba pečení
Kynutí těsta	Doba pečení
Pečivo	Teplota a doba pečení
Pečivo + mikrovlny	Teplota, mikrovlnný výkon a doba pečení
Horký vzduch	Teplota a doba pečení
Horký vzduch + mikrovlny	Teplota, mikrovlnný výkon a doba pečení
Gril	Doba pečení
Gril + mikrovlny	Mikrovlnný výkon a doba pečení
Turbogril	Doba pečení
Turbogril + mikrovlny	Mikrovlnný výkon a doba pečení
Konvekční ohřev	Teplota a doba pečení
Konvekční ohřev + mikrovlny	Teplota, mikrovlnný výkon a doba pečení
Rychlý předohřev	Teplota



VOLBA MIKROVLNNÉHO VÝKONU

POUZE MIKROVLNÝ	
VÝKON	DOPORUČENÉ POUŽITÍ:
850 W	OHŘÍVÁNÍ NÁPOJŮ , vody, řídkých polévek, kávy, čaje nebo jiných potravin s vysokým obsahem vody. Obsahuje-li jídlo vejce nebo smetanu, zvolte nižší výkon.
750 W	PŘÍPRAVA ZELENINY , masa apod.
650 W	PEČENÍ ryb.
500 W	ŠETRNĚJŠÍ PŘÍPRAVA např. omáček s vysokým obsahem bílkovin, sýra a vaječných jídel a k dokončení zapékaných jídel.
350 W	DUŠENÍ MASA , rozpouštění másla.
160 W	ROZMRAZOVÁNÍ . Změknutí másla, sýrů
90 W	ZMĚKNUTÍ zmrzliny.

TURBOGRIL + MIKROVLNÝ	
VÝKON	DOPORUČENÉ POUŽITÍ:
350 W	PŘÍPRAVA zeleniny, zapékaných jídel, drůbeže a lasagni
160 W	PEČENÍ mas a celých ryb
90 W	ZAPÉKANÉ ovoce, rybí filety

HORKÝ VZDUCH + MIKROVLNÝ	
VÝKON	DOPORUČENÉ POUŽITÍ:
350 W	PEČENÍ drůbeže, ryb a zapékaných jídel
160 W	PEČENÍ masa
90 W	PEČENÍ chleba a moučnicků
0 W	ZHNĚDNUTÍ jen během pečení



PEČIVO + MIKROVLNÝ	
VÝKON	DOPORUČENÉ POUŽITÍ:
350 W	JABLEČNÝ KOLÁČ
160 W	MRAŽENÝ KOLÁČ
90 W	MOUČNÍKY

KONVEKČNÍ OHŘEV + MIKROVLNÝ	
VÝKON	DOPORUČENÉ POUŽITÍ:
350 W	MRAŽENÁ PŘÍPRAVENÁ JÍDLA
160 W	OVOČNÝ KOLÁČ
90 W	MOUČNÍKY, CHLĚB

DOPORUČENÁ VÁHA PRO RYCHLÉ ROZMRAZOVÁNÍ

Tuto funkci používejte POUZE pro rozmrazování.

Funkci rychlého rozmrazování používejte pouze k velmi rychlému rozmrazování mražených jídel, která lze rozdělit do dále uvedených kategorií. Rozmrazování s ručním nastavením používejte pro potraviny nebo váhu, které nejsou uvedeny v tomto seznamu.

UVĚDOMTE SI PROSÍM

K dosažení dokonalých výsledků je NUTNÉ:

- ☞ Nastavit s co možná největší přesností VÁHU zvoleného jídla.
- ☞ Obrátit jídlo, když vás k tomu trouba vyzve.

U JÍDEL, KTERÁ NEJSOU OBSAŽENA V TĚTO TABULCE, a v případě, že je váha nižší nebo vyšší než doporučená váha, postupujte podle pokynů v části "Vaření a ohřívání s mikrovlnami" a pro rozmrazování zvolte 160 W.

MASO (100 g - 2 kg)	Mleté maso, kotlety, steaky, nebo pečeně.
DRŮBEŽ (100 g - 3 kg)	Celé kuře, kousky nebo řízky.
RYBY (100 g - 2 kg)	Celé ryby, řízky nebo filé.
ZELENINA (100 g - 2 kg)	Míchaná zelenina, hrášek, brokolice apod.
CHLĚB (100 g - 2 kg)	Bochník, housky, žemle.

TECHNICKÉ ÚDAJE

NAPĚTÍ V SÍTI	230 V/50 Hz
JMENOVITÝ PŘÍKON	2800 W
POJISTKA	16 A
MIKROVLNNÝ VÝKON	850 W
GRIL	1600 W
HORKÝ VZDUCH	1200 W
VNĚJŠÍ ROZMĚRY (V x Š x H)	455 x 595 x 560
VNITŘNÍ ROZMĚRY (V x Š x H)	210 x 455 x 420

