

1. Ovládací panel
2. Dvířka trouby
3. Držadlo trouby

**Příslušenství**

- 2 policové rošty
- 1 pekáč
- otočný rožeň

**Tlačítkové ovladače**

- Tyto ovladače používejte tak, že je stisknete uprostřed.
- Otočte ovladače do požadované polohy.
- Po ukončení tepelné úpravy otočte ovladači zpět do polohy označené **O** nebo **●** a opět je stiskněte k obnovení původního nastavení.

**OVLÁDACÍ PANEL**

1. Knoflíkový volič funkce trouby
2. Časový spínač pro nastavení konce pečení
3. Ovladač termostatu
4. Zelená světelná kontrolka ZAP
5. Oranžová kontrolka termostatu

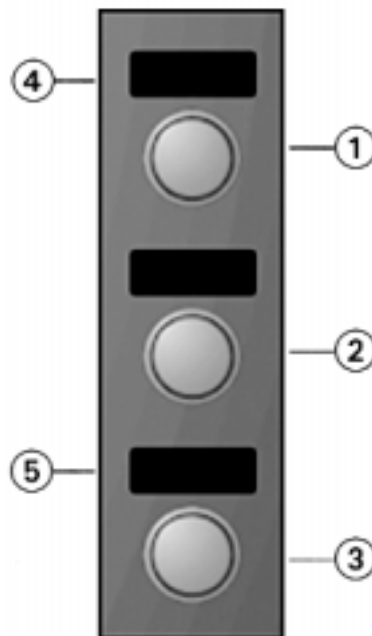

## FUNKCE TROUBY

0 Vypnutá trouba

 Osvětlení trouby

### STATICKÁ FUNKCE

Použijte tehdy, připravujete-li jídlo na stejné úrovni drážek.

- Troubu předehejte na požadovanou teplotu tepelné úpravy a jídlo vložte dovnitř hned po zhasnutí oranžové kontrolky termostatu.
- Při použití statické funkce je nevhodnější umístit poličku na druhou drážku zezdola.

### FUNKCE SPODNÍHO OHŘEVU

Tuto funkci použijte:

- K dopečení ovocných nebo sýrových koláčů.
- K zahuštění omáček.

Funkci spodního ohřevu používejte na poslední minuty pečení.

### FUNKCE HORNÍHO OHŘEVU

Tuto funkci použijte:

- Ke zhnědnutí povrchu ovocných nebo sýrových koláčů.

Funkci horního ohřevu používejte na poslední minuty pečení.

### FUNKCE GRIL

Funkci Gril používejte k pečení malých kousků masa a k přípravě tostů.

Tuto funkci můžete použít i pro otočný rožeň. V "Návodu k rožni" najdete způsob jeho použití.

- Při grilování musí být dvířka trouby zavřená.
- Gril asi na 5 min předehejte. Maso položte na rošt a dejte pod něj pekáč. Do pekáče nalijte na dno trochu vody, abyste omezili výpary a stříkání tuku.
- Asi v polovině pečení maso obraťte.

### FUNKCE TURBOGRILU (Gril + Ventilátor)

Tato funkce je ideální pro pečení velkých porcí masa (rostbíf, velké pečeně, kuřata apod.)

Tuto funkci můžete použít i pro otočný rožeň. V "Návodu k rožni" najdete způsob jeho použití.

- Při grilování musí být dvířka trouby zavřená.
- Maso položte na rošt a dejte pod něj pekáč. Do pekáče nalijte na dno trochu vody, abyste omezili výpary a stříkání tuku.
- Asi v polovině pečení maso obraťte.

### FUNKCE PEČIVO (Statická + Ventilátor)

Tuto funkci použijte, připravujete-li jídlo na dvou různých úrovních.

- Troubu nemusíte předehrávat (s výjimkou pizzy a koláčů).
- Několik minut před koncem pečení vyměňte polohu jídel v troubě.
- Upečené jídlo vyjměte a je-li třeba, pokračujte v přípravě dalšího jídla tak dlouho, jak potřebujete.

### FUNKCE VENTILÁTOR

Tuto funkci použijte, připravujete-li jídlo na více než jedné úrovni (např. ryby, zeleninu, těstoviny):

- Zvolte jídla, která vyžadují při přípravě stejnou teplotu.
- Troubu nemusíte předehrávat.
- Upečené jídlo vyjměte a je-li třeba, pokračujte v přípravě dalšího jídla tak dlouho, jak potřebujete.

### FUNKCE ROZMRAZOVÁNÍ

Ideální k rozmrazování mražených jídel na pokojovou teplotu.

- Jídlo vkládejte do trouby v původním obalu, aby příliš nevyschlo.

## POUŽITÍ TROUBY

Knoflíkem voliče otočte doprava na požadovaný symbol.

*Osvětlení trouby se rozsvítí.*

- Ovladačem termostatu otočte doprava na požadovanou teplotu.

*Oranžová kontrolka termostatu se rozsvítí.*

- Po dosažení zvolené teploty oranžová kontrolka zhasne.

**Když je jídlo hotové:**

- Otočte ovladače do polohy **0** nebo **●**.

## Použití otočného rožně

- Tyčku rožně **A** nasadíte do otočné jednotky a zářez **B** do ohybu **C**.
- Plastovým držadlem **D** otočte doleva.
- Rošt zasuněte do drážek trouby a zkontrolujte, zda tyčka **E** zapadla do otvoru **F**.  
Rošt otočného rožně musí být vždy umístěn uprostřed trouby (druhá poloha zezdola).

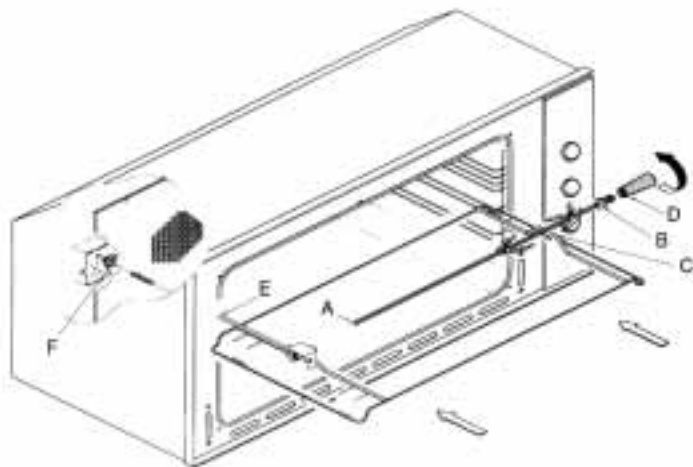

## Použití grilu

- Jídlo ke grilování položte přímo na rošt nebo na otočný rožně.  
Rošťová police musí být při grilování umístěna nahoře v troubě, zatímco rošťová police k rožnění musí být uprostřed trouby (druhá poloha zezdola).  
Dolů můžete umístit pekáč k zachycování tuku.

**Pozor: Při grilování se přístupné části trouby zahřívají na velmi vysokou teplotu: nedovolte dětem, aby se k ní přiblížovaly.**

- Při grilování musí být dvířka trouby zavřená.

### Poznámka:

Nepoužívejte alobal k vyložení grilovacího roštu, ani do něj nebalte potraviny k pečení; teplo odrážející se od alobalu poškozuje grilovací zařízení a alobal se může vznítit.

## Použití mechanického časového spínače

Hodiny slouží k nastavení doby pečení.

### 1. Uvedení do provozu

- Ovladačem termostatu otočte na požadovanou teplotu. Časovým spínačem otočte doprava na požadovaný čas (max. 120 min). Jakmile se hodiny vrátí do polohy **STOP**, zazní zvukový signál oznamující automatické vypnutí trouby.

### 2. Poloha ručního ovládání

- Časovým spínačem otočte doleva do polohy , jestliže doba pečení bude delší než dvě hodiny, nebo jestliže si přejete ovládat troubu ručně.

**Pozn.:** Jestliže mechanický časový spínač nepoužíváte, vždy vraťte ovladač zpět do polohy , jinak trouba nebude fungovat.

